

30 右フロント インナ フェンダをめくる。

🚗 アドバイス

- フロント インナ フェンダは完全に取り外さないこと。

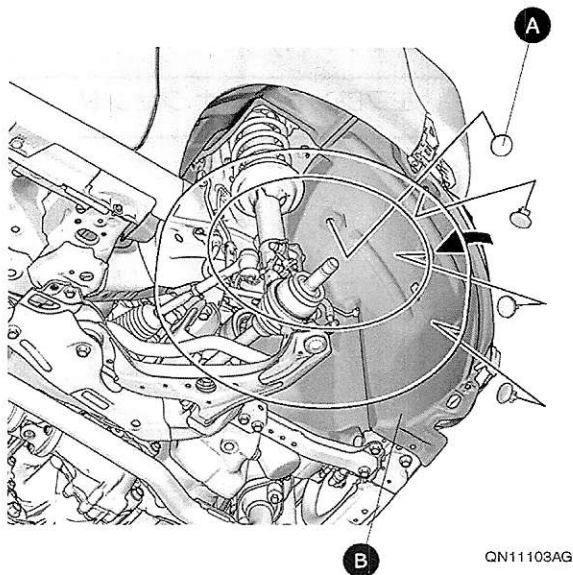
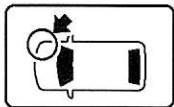

A	クリップ(4)
B	右フロント インナ フェンダ

● 左フロント インナ フェンダ

31

左フロント インナ フェンダをめくる。

⚠️ アドバイス

- フロント インナ フェンダは完全に取り外さないこと。

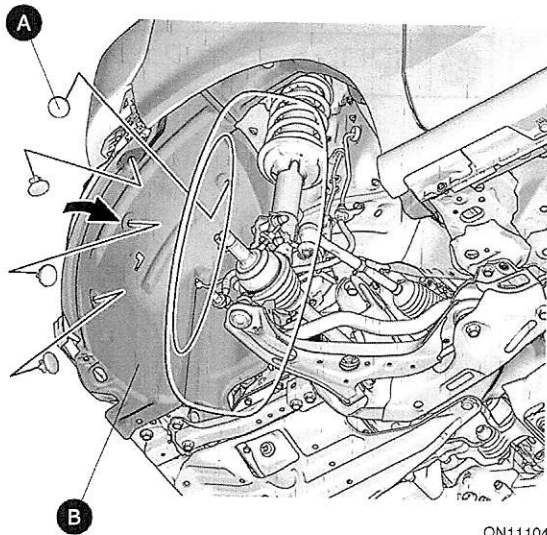
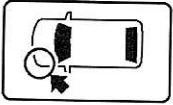

QN11104AG

A	クリップ(4)
B	左フロント インナ フェンダ

■ ハーネスAの通線

32

リレーを接続する。

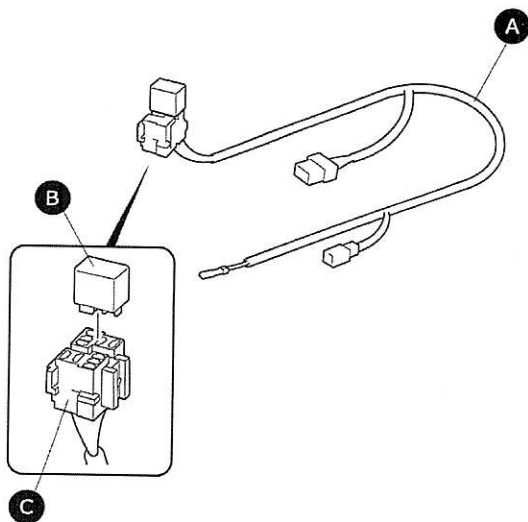

QMN3019AG

A	ハーネスA
B	リレー
C	リレー ブロック

33

ハーネスAを固定する。

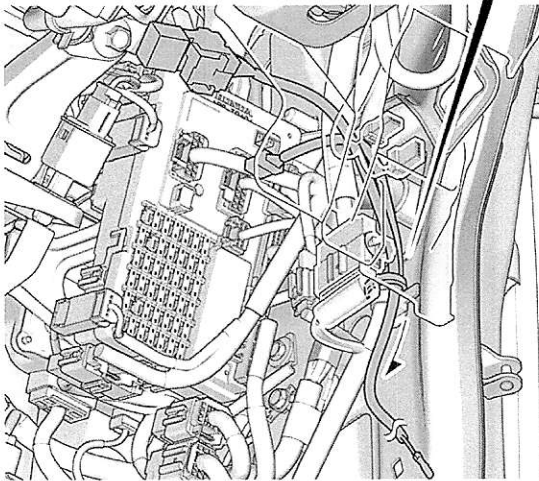
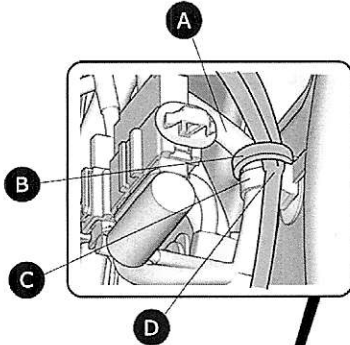
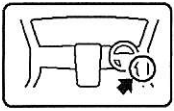

A	車両ハーネス
B	ハーネス バンドA
C	車両クリップ
D	ハーネスAの分岐

QMD0501AG

34 リレー ブロックとハーネスAを固定する。

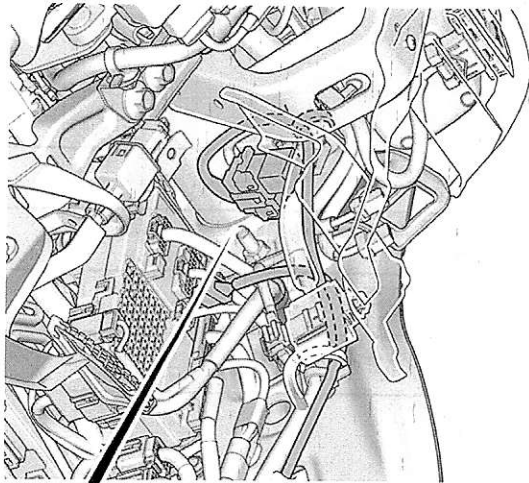

A	車両リレー ブロック
B	車両ハーネス
C	車両クリップ
D	ハーネス バンドA

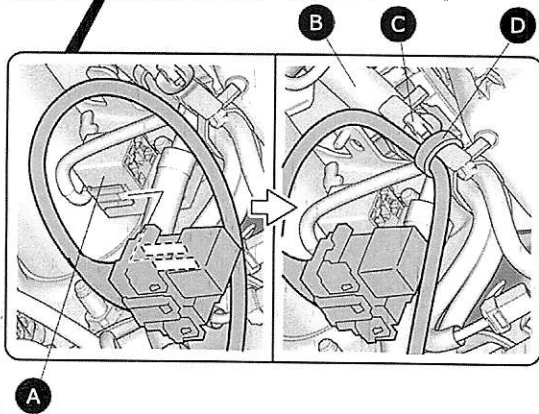

QMD0502AG

35

ハーネスAのカプラを接続する。

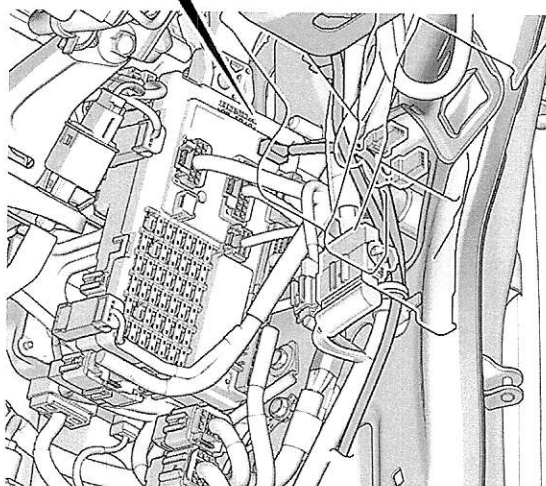
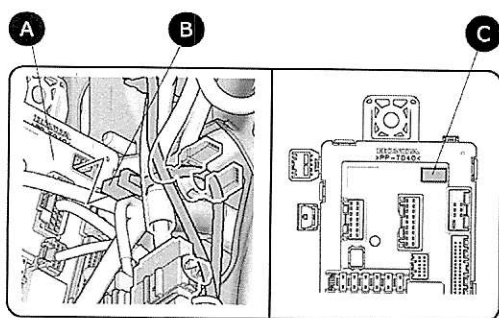

A	ヒューズ ボックス
B	ハーネスAの6極カプラ
C	接続位置
D	ハンズフリー スライド ドアのハーネス
E	他の用品ハーネス
F	本用品のハーネスA

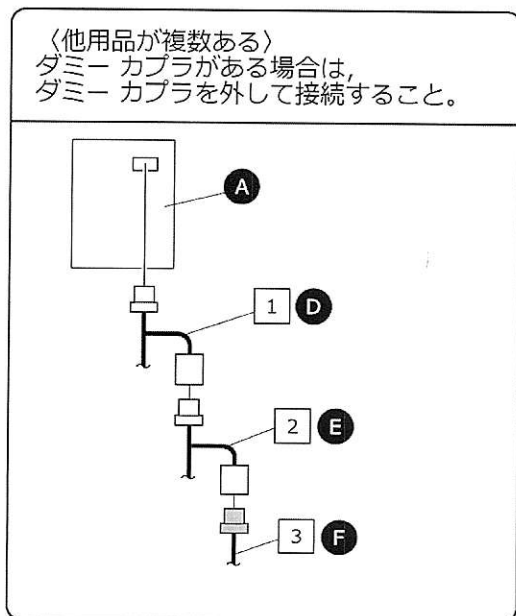

QMD0503AG

36 車両カプラの接続を外す。

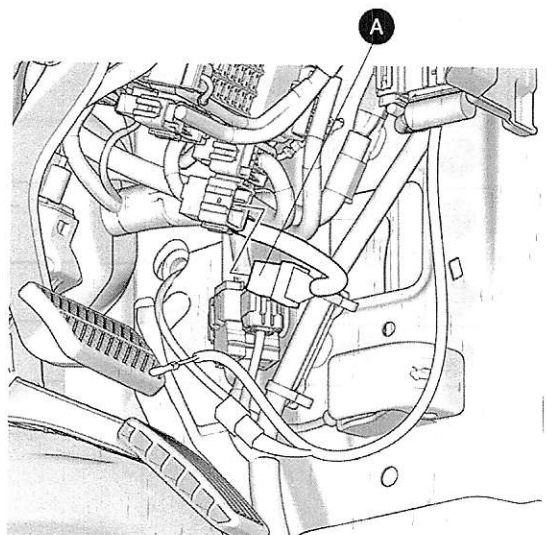

QMD0504AG

A	車両18極カプラ
---	----------

37 リテータを浮かせる。

38 ハーネスAの端子を差し込む。

アドバイス

- 端子の差し込み位置と向きに注意すること。
- 端子を確実に差し込むこと。

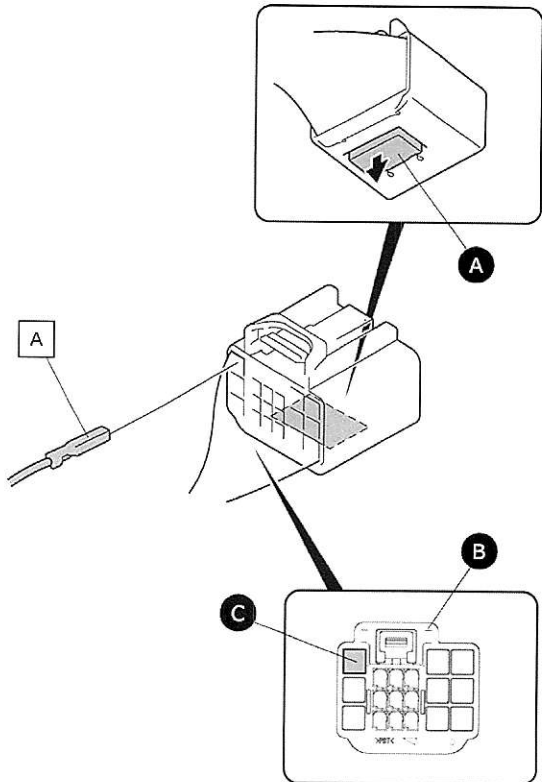

〈ハーネス側から見た図〉

QMD0505AG

A	ハーネスAの端子（カシメ部を下に向ける）
A	リテータ
B	車両18極カプラ
C	端子挿入位置

39 リテータを元通りに戻す。

40 車両カプラを元通りに接続する。

41

ハーネスAとハーネスAのカプラを固定する。

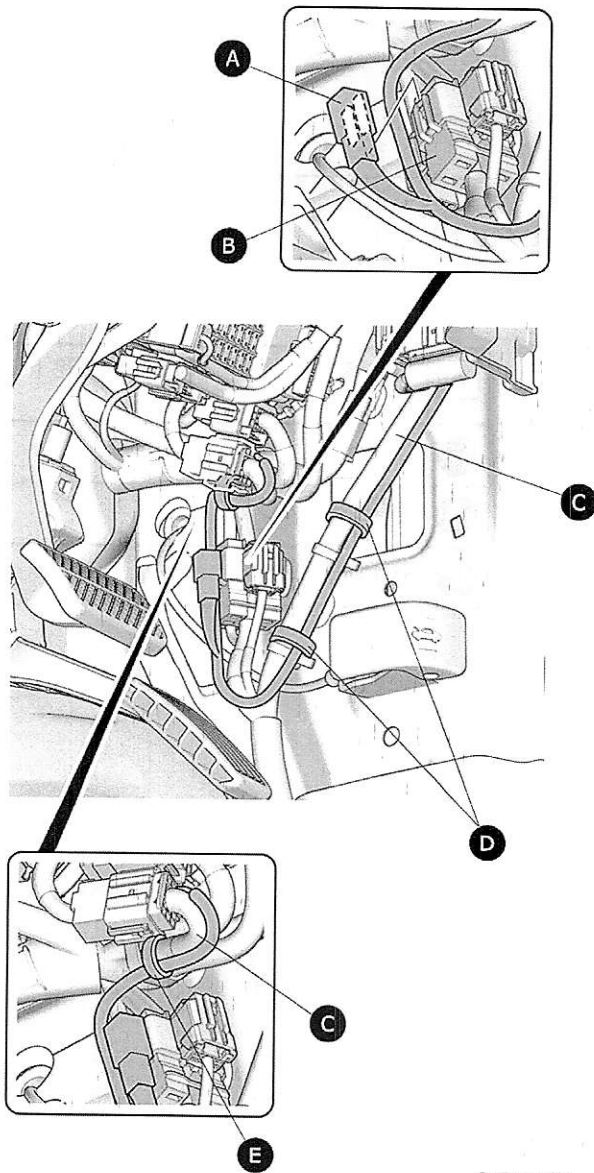

A	ハーネスAの2極カプラ
B	車両カプラ
C	車両ハーネス
D	ハーネス バンドA(2)
E	ハーネス バンドA

QMD0506AG

ライティングスイッチの取り付け

42 車両ライティングスイッチを取り外す。

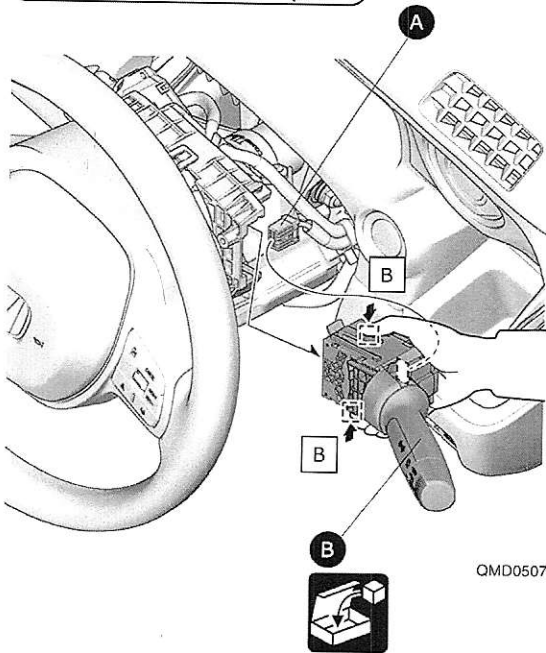
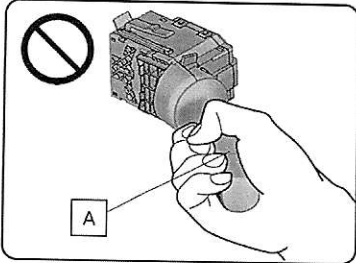
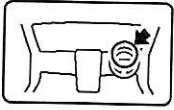

QMD0507AG

A	レバー部を持たないこと
A	車両カブラ
B	車両ライティングスイッチ
B	ツメ (押す)

43 ライティング スイッチを取り付ける。

🚗 アドバイス

- ライティング スイッチのツメが確実に固定されていることを確認すること。

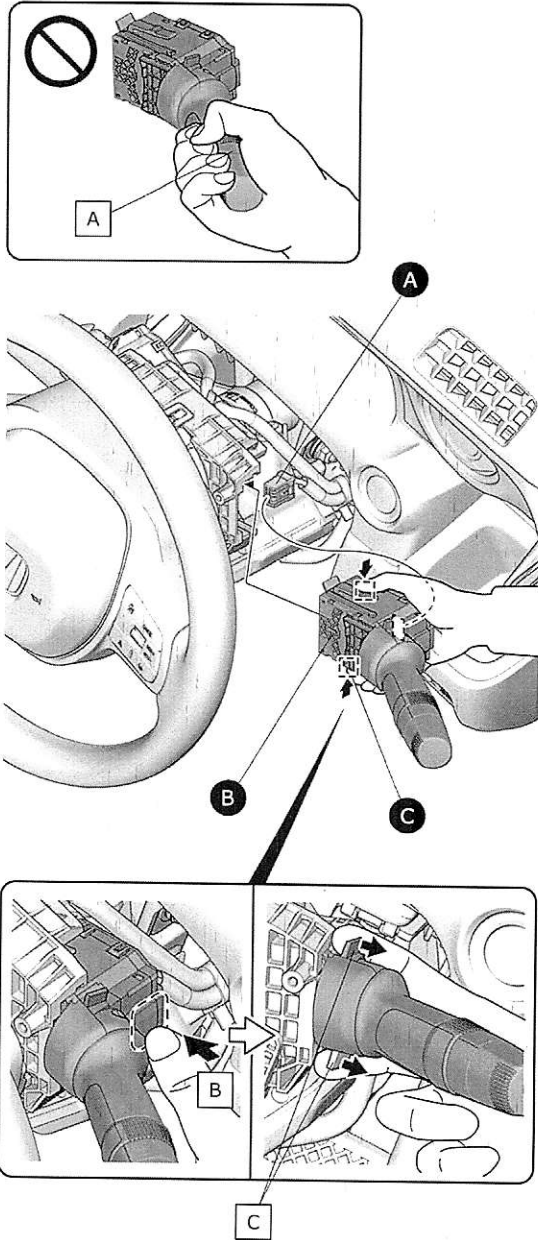

A	レバー部を持たないこと
A	車両カプラ
B	ライティング スイッチ
C	ツメ(2)
B	カチッと音がするまで押し込む
C	ガイド (外方向に引き, ガタつきがなく, 抜けないことを確認する) (2)

QMD0508AG

ハーネスBの通線

44 インシュレータを切り取る。

🚗 アドバイス

- 車両パネルに傷を付けないこと。

45 車両グロメットを取り外す。

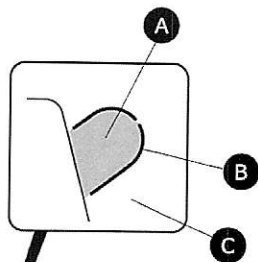
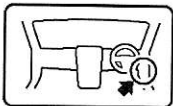

A	切り取り位置
B	スリット
C	インシュレータ
D	車両グロメット

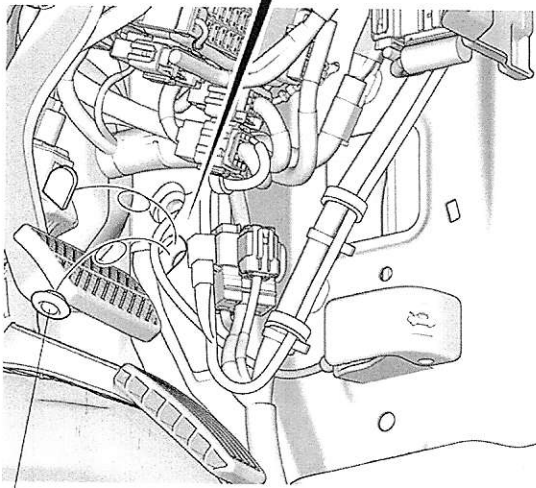

D



QMD0509AG

46

ハーネスBを通線する。

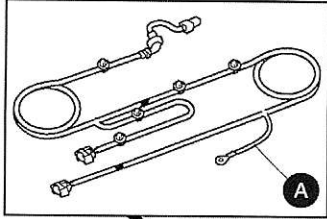
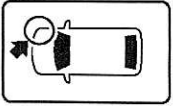

A ハーネスB

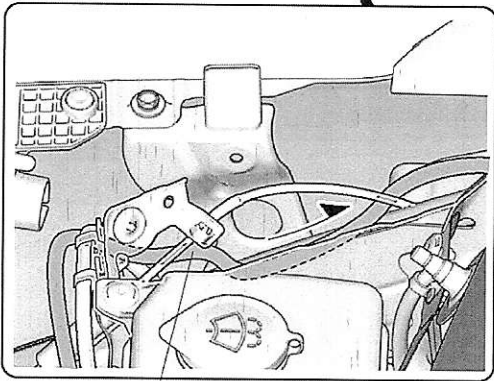
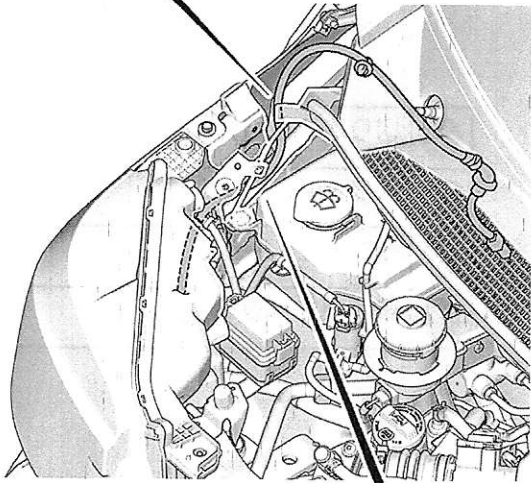

A

QN11105AG

47

ハーネスBを通線する。

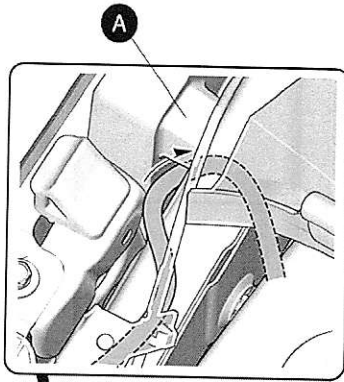

A	フェンダブロック
A	ハーネスB (フェンダブロックの間を通線する)

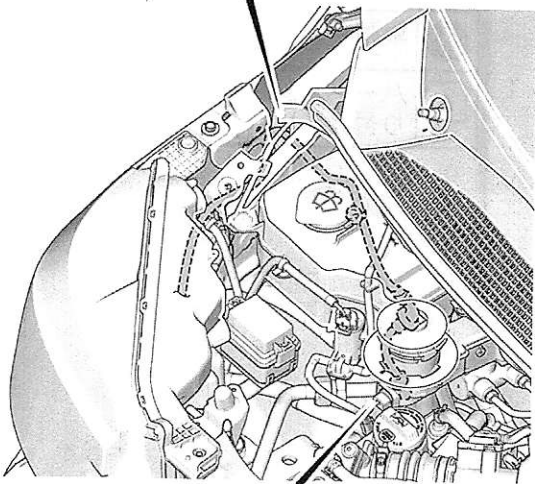

〈反対から見た図〉

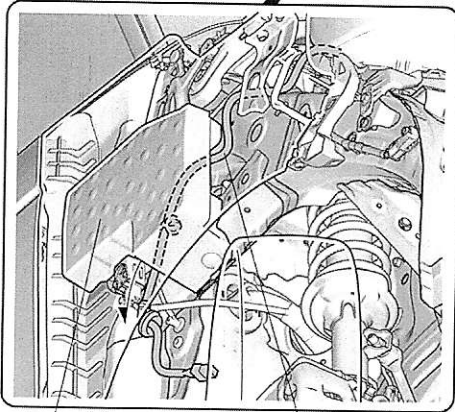

QN11106BG

48

ハーネスBのグロメットを取り付ける。

🚗 アドバイス

- グロメットを持って取り付けること。
- 確実にグロメットを取り付けること。
- グロメットの取り付け向きに注意すること。

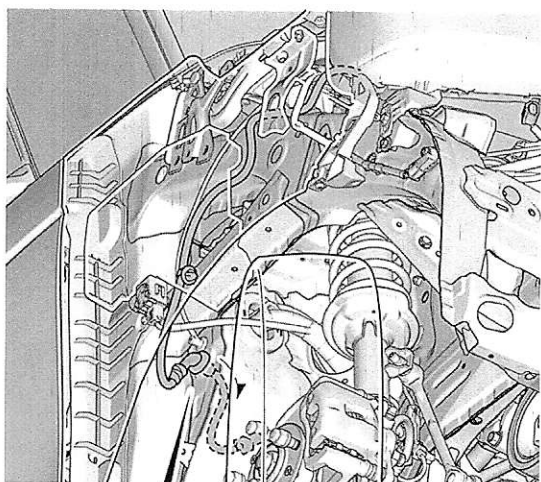
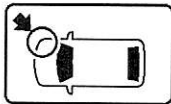

〈断面で見た図〉

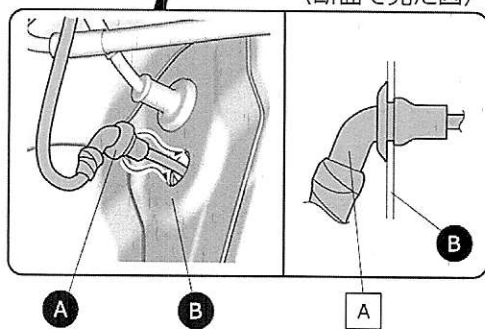

A	ハーネスBのグロメット
B	車両パネル
A	ハーネスBのグロメット（下向きに取り付ける）

QN11107BG

49

ハーネスBを固定する。

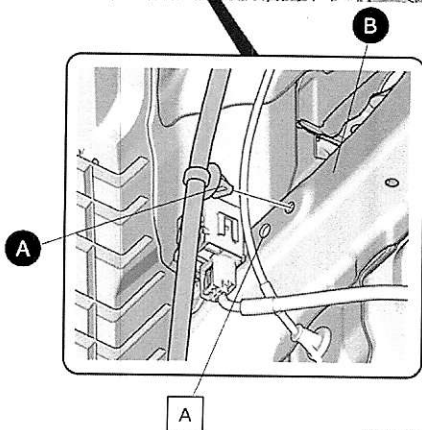
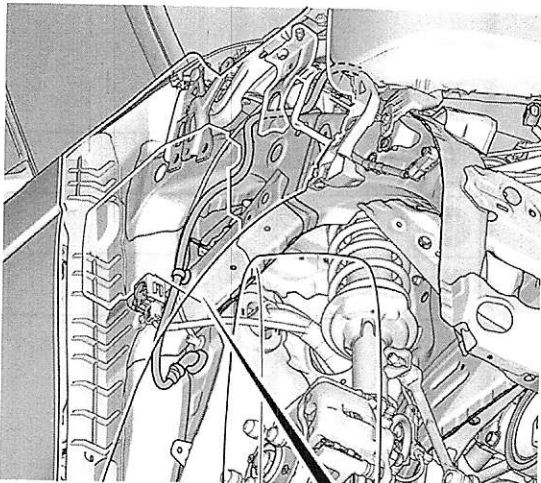

QN11108BG

A	ハーネスBのクリップ
B	車両パネル
A	使用しない

50

ハーネスBのカプラを接続する。

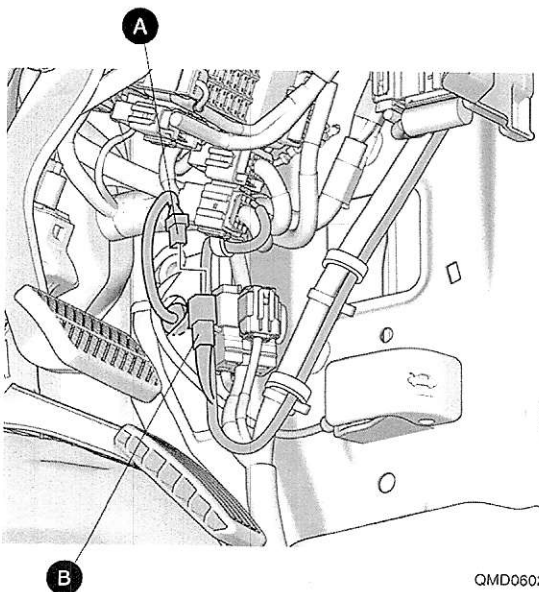
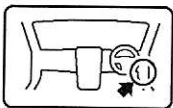

QMD0602AG

A	ハーネスBの2極カプラ
B	ハーネスAの2極カプラ

51

ハーネスBを通線する。

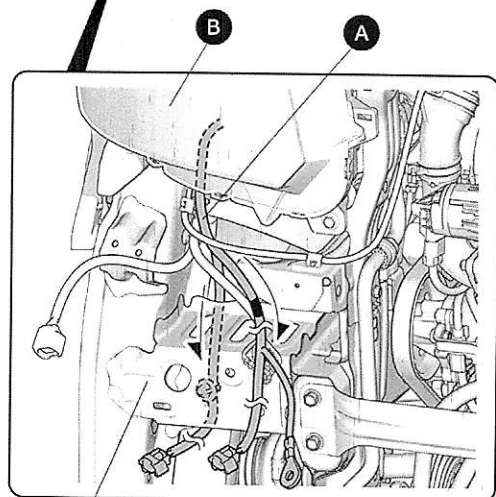
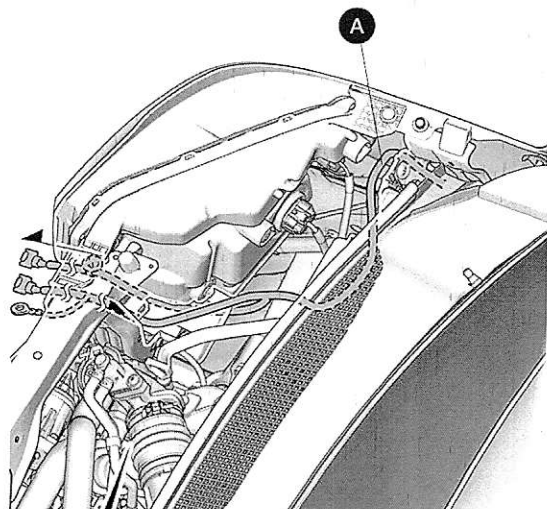
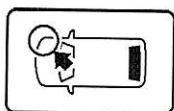

〈反対から見た図〉

A	ハーネスB
B	右ヘッドライト
C	車両フレーム

QN11109AG

52

ハーネスBを固定する。

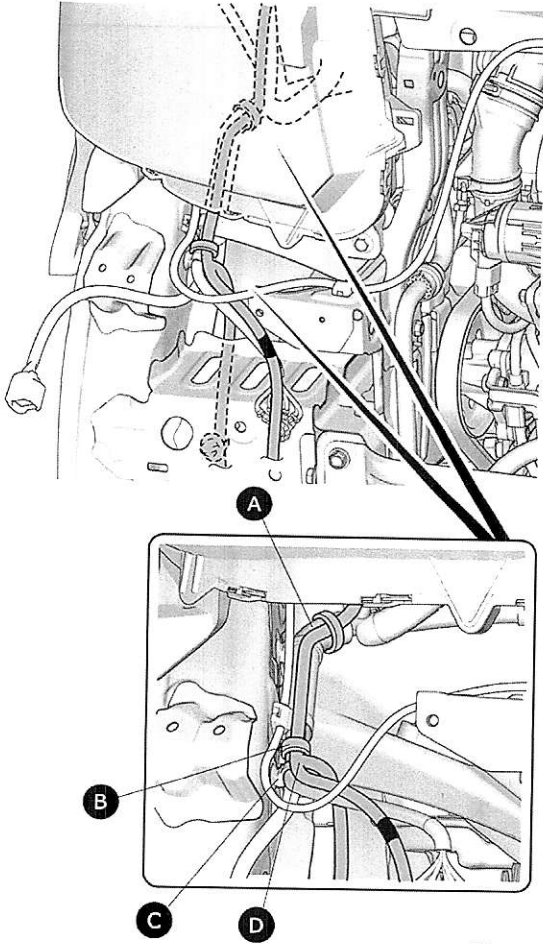
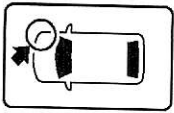

A	車両ハーネス
B	ハーネスバンドA(2)
C	車両クリップ
D	ハーネスBの分岐

QN11110BG

53

ハーネスBを固定する。

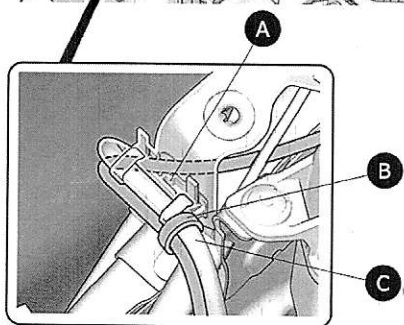
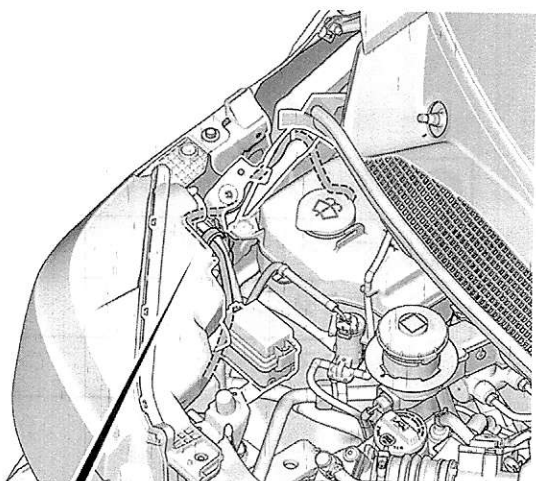

A	車両クリップ
B	ハーネスバンドA
C	車両ハーネス

QN1111CG

54

ハーネスBを固定する。

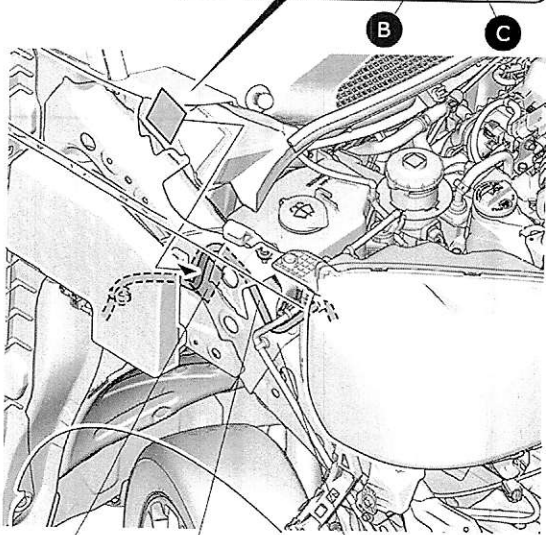
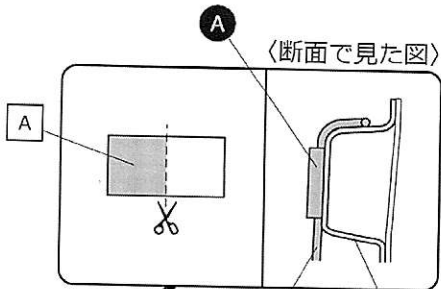
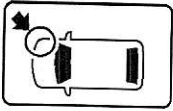

QN71801AA

A	アルミテープ (2等分する)
A	アルミテープ
B	ハーネスB
C	車両パネル

55 ハーネスBを固定する。

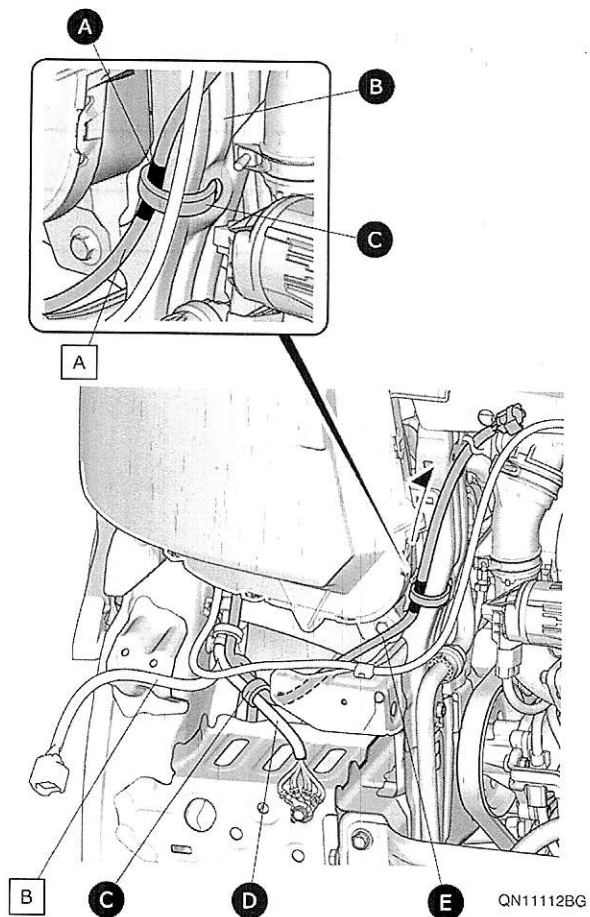
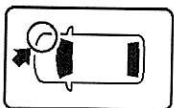

A	緑テープ
B	車両フレーム
C	ハーネスバンドA
A	車両前方に固定する
B	車両ハーネス（固定しない）
D	車両ハーネス
E	ハーネスB

QN11112BG

56

ハーネスBを固定する。

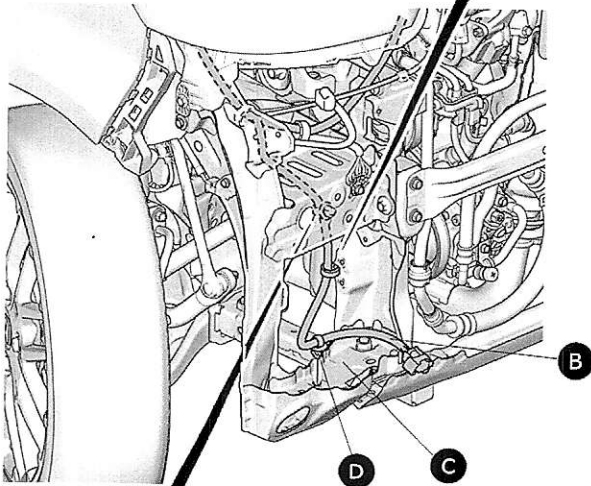
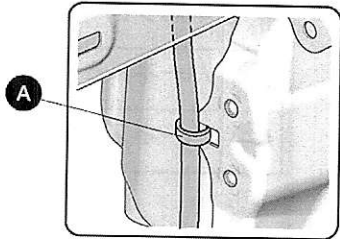
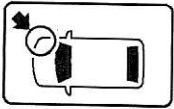

〈反対から見た図〉

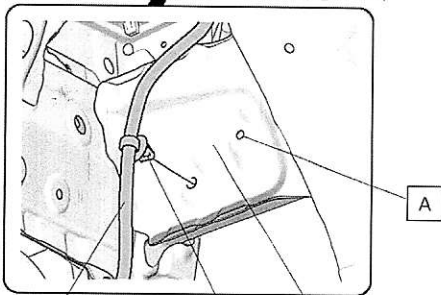

B D C

QN1113AG

A	ハーネスバンドB (細)
B	ハーネスB
C	車両パネル
D	ハーネスBのクリップ
A	使用しない

57

ハーネスBを固定する。

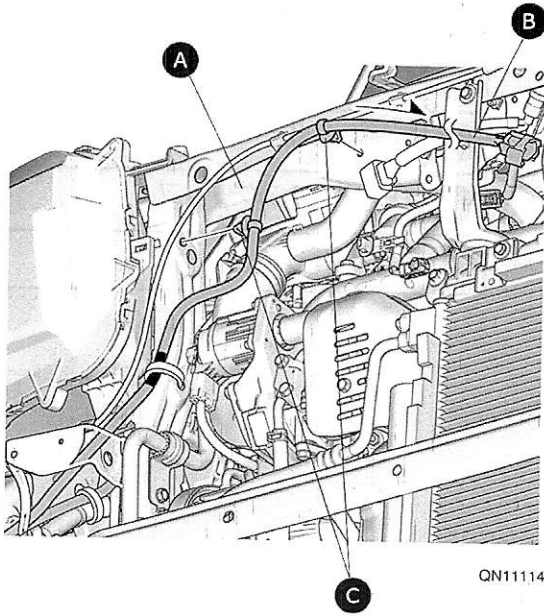
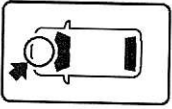

QN1114AG

A	車両フレーム
B	ハーネスB
C	ハーネスBのクリップ(2)

58

ハーネスBを固定する。

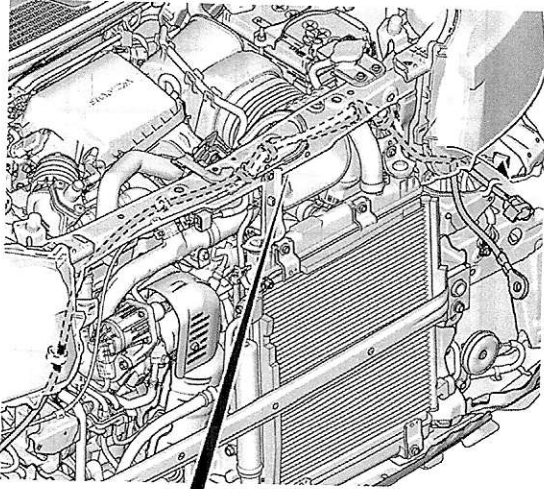
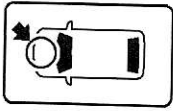

A B

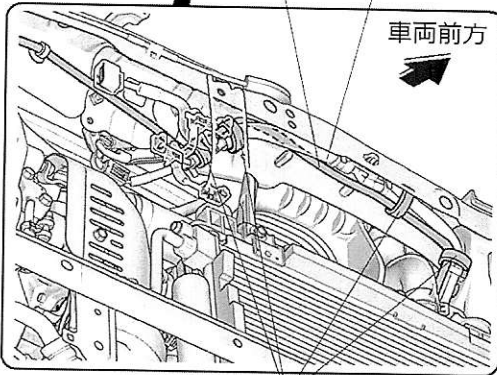

C

QN11115AG

A	ハーネスB
B	車両ハーネス
C	ハーネスバンドA(4)

59 ハーネスBを固定する。

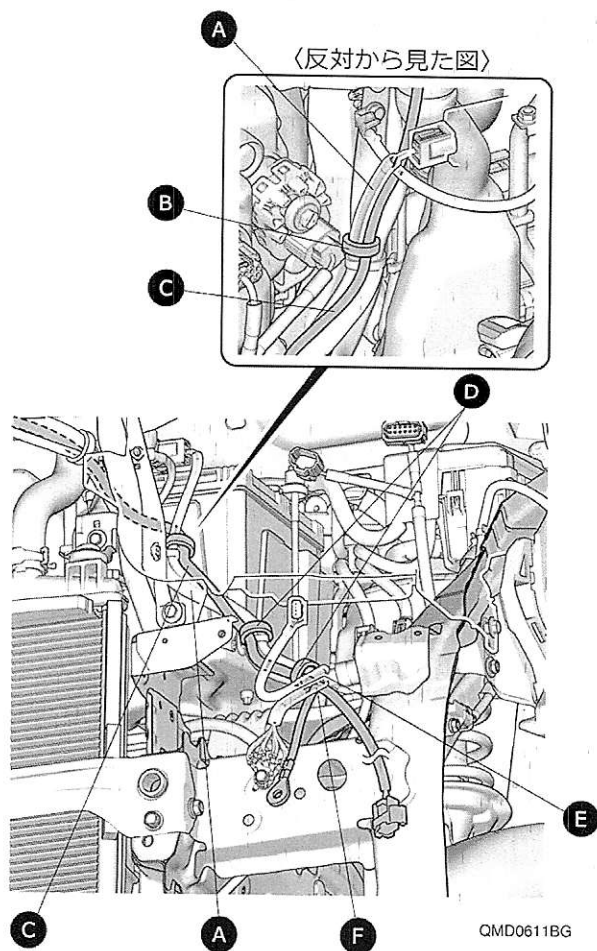
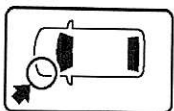

QMD0611BG

A	車両ハーネス
B	ハーネス バンドA
C	ハーネスB
D	ハーネス バンドA(2)
E	車両ハーネスの分岐
F	ハーネスBの分岐